

D 10

E-11

Oil pump • Primary drive gear

Pompe à huile •

Pignon commande primaire

Ölpumpe •

Primär-antriebszahnrad

Bomba de aceite •

Engranaje de mando primario

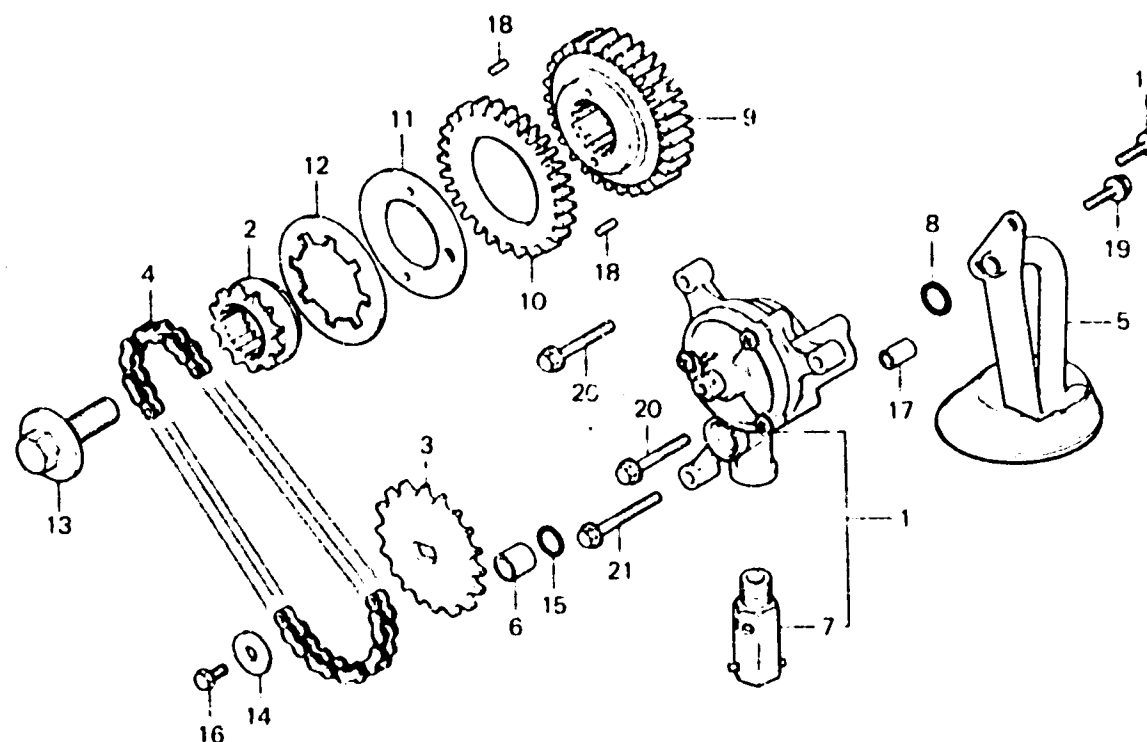

B415.11

Item d'entretien	T.D.R.	N° de réf.	N° de pièce	Description	N° de requis CX500				N° de série	Code de zone
					Z	DZ	CZ			
ENS. POMPE A HUILE	1.2	1	15100-415-000	ENS. POMPE A HUILE	1	1	1	1		
CHAINE DE POMPE A HUILE		2	15115-415-000	PIGNON DE COMMANDE DE POMPE A HUILE	1	1	1	1		
CARTER DE FILTRE A CREPINE		3	15116-415-000	PIGNON DE COMMANDE DE POMPE A HUILE	1	1	1	1		
PIGNON AUXILIAIRE D'ENTRAINEMENT PRIMAIRE		4	15140-415-003	CHAINE DE POMPE A HUILE	1	1	1	1		
PIECES RELATIVES Y COMPRISES		5	15141-415-000	CARTER DE FILTRE A CREPINE	1	1	1	1		
ENS. SOUPE DE SURETE	1.1	6	15155-300-000	COLLIER DE JOINT TORIQUE	1	1	1	1		
PIGNON DE COMMANDE PRIMAIRE	1.4	7	15220-415-000	ENS. SOUPE DE SURETE	1	1	1	1		
		8	16997-357-003	JOINT TORIQUE, 11,8X2,4	1	1	1	1		
		9	23121-415-000	PIGNON DE COMMANDE PRIMAIRE (33T)	1	1				
			23121-449-000	PIGNON DE COMMANDE PRIMAIRE (33T)	1		1	1	2051141 3004823	CV DK,DM,E,ED,F,G,IT,SA,U G2
		10	23122-415-000	PIGNON AUXILIAIRE D'ENTRAINEMENT PRIMAIRE (32T)	1	1	1	1	2051141 3004P29	DK,DM,E,ED,F,G,IT,SA,U G2
		11	23123-415-000	PLAQUE LATERAL	1	1	1	1		